

# C/E243

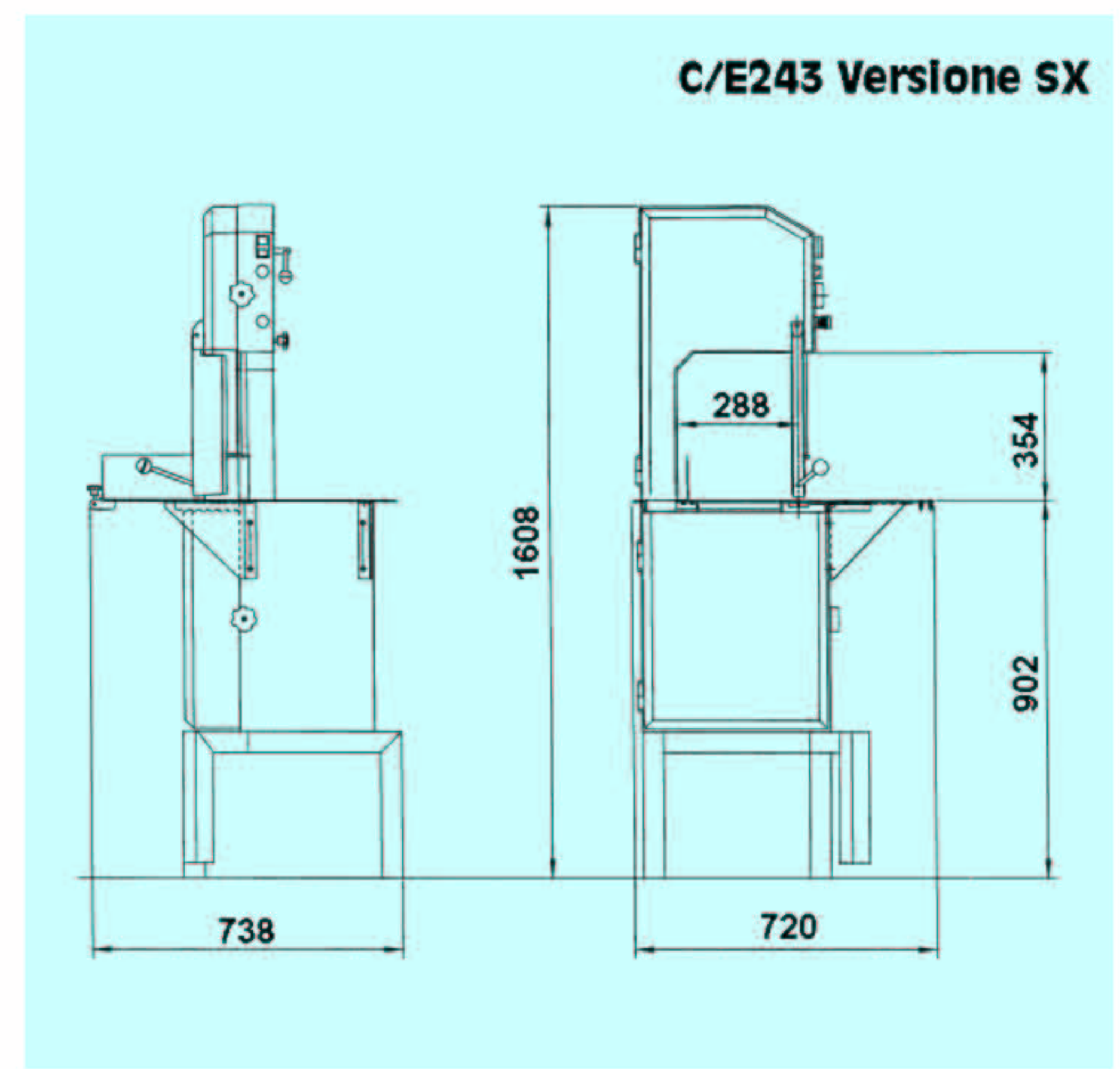

**la Minerva**





# C/E243



**SEGAOSSI DA LABORATORIO IN ACCIAIO INOX AISI 304. Professionale; con base. Per macellerie, supermercati iper, laboratori carni, industria ittica, ..**

- C/E243: versione con piano fisso
- C/E243 P: versione con piano scorrevole

### Elevate prestazioni

- Ampio piano di lavoro: grande ampiezza e profondità di taglio
- Motore ad alta velocità, autoventilato, per servizio continuo
- Pulegge in alluminio con battuta e doppio bordo in acciaio inox
- Facile pulizia e manutenzione
- Costruzione interamente in acciaio inox AISI 304
- Superfici lisce e facili da pulire; senza punti di ristagno dello sporco
- Sportelli smontabili per la pulizia. Vasca inox estraibile raccolta sfrido
- Raschiatura e raschiapuleggia smontabili facilmente senza attrezzi

### Affidabile e sicuro

- Tendilama autoregistrante a leva. Freno elettromeccanico
- Interruttori magnetici codificati di sicurezza sugli sportelli
- Dispositivo antinfortunistico N.V.R. a bassa tensione (24 V), con pulsante di marcia e stop a fungo. Parti elettriche protette IP 56
- Macchina certificata conforme alle norme CE in materia di igiene e sicurezza, e alle norme specifiche del settore

### A richiesta :

- Pulegge in acciaio inox con doppio bordo
- Macchina con colonna a destra
- Carrello per modello C/E243 (da ordinare con la macchina).
- Lame speciali temperate senza sfrido per pollame e congelato
- Voltaggi speciali, 60 Hz

**AISI 304 STAINLESS STEEL BONE SAW FOR PROCESSING CENTRES. Professional use; with base. For butcher's shops, super and hypermarkets, meat processing centres, fishing industry, ..**

- C/E243: version with fixed table
- C/E243: version with sliding table

### High performance

- Large working surface: wide and deep cut
- High speed, self-ventilated motor for continuous service
- Aluminium pulleys with stainless steel double edge and ledge
- Easy to clean and maintain
- Made of AISI 304 stainless steel
- Smooth easy-to-clean surfaces without areas where dirt can build up
- Doors can be removed for cleaning operations. Removable stainless steel pan for collecting scraps
- Blade scraper and pulley scraper that can be easily removed without using tools

### Safe and reliable:

- Lever operated self-adjusting blade tightener. Electro-mechanical brake
- Magnetic switches with safety codes on the doors
- Low-voltage N.V.R safety device (24V), with start button and mushroom-head stop button Electric parts with IP 56 protection
- Certified machine in conformity with CE hygiene and safety regulations and specific product standards

### On request:

- Double edge stainless steel pulleys
- Machine with column on the right side
- Trolley for model C/E243 (to be ordered with the machine)
- Special hardened blades for poultry and frozen.
- Special voltages, 60 Hz

**SCIE A OS DE LABORATOIRE EN ACIER INOX AISI 304. Professionnelle; avec bâti. Pour boucheries, super- et hypermarchés, centres de préparation de la viande, industrie piscicole, ..**

- C/E243: version avec table fixe
- C/E243: version avec table coulissante

### Hautes performances

- Plan de travail de grandes dimensions: largeur et profondeur de coupe de grandes dimensions
- Moteur grande vitesse, autoventilé, pour service continu
- Poulies aluminium avec butée et double bord en acier inox
- Facilité de nettoyage et d'entretien
- Entièrement fabriquée en acier inox AISI 304
- Surfaces lisses et faciles à nettoyer; sans points de dépôt des résidus et des saletés
- Portes démontables pour le service d'entretien. Bac acier inox amovible pour la récolte des résidus
- Racleurs à lame et à poulie facilement démontables sans outils

### Fiable et sûre

- Tendeur de lame auto-régulateur par levier. Frein électromécanique
- Interrupteurs magnétiques avec code de sécurité sur les portes
- Dispositif contre les accidents N.V.R. basse tension (24 V), avec bouton coup de polng de marche/arrêt. Parties électriques sous protection IP 56
- Machine certifiée conforme aux normes CE en matière d'hygiène et de sécurité, et aux normes spécifiques du secteur

### Sur demande

- Poulies en acier inox avec bord double
- Machine avec colonne à droite
- Carlot pour modèle C/E243 (à commander avec la machine)
- Lames trempées spéciales
- Lames spéciales sans déchets pour volaille et surgelés.
- Voltages spéciaux, 60 Hz

**KNOCHENSÄGEN AUS EDELSTAHL AISI 304 FÜR VERARBEITUNGSRAUM. Professionell; mit Unterbau. Für Metzgereien, Super- und Hypermärkte, Fleisch verarbeitende Betriebe, Fischindustrie, ..**

- C/E243: Version mit starrer Arbeitsfläche
- C/E243 P: Version mit verschiebbarer Arbeitsfläche

### Hohe Leistungen

- Große Arbeitsfläche: große Schnittbreite und -tiefe
- Eigenbelüfteter Hochgeschwindigkeitsmotor für Dauerbetrieb
- Riemenscheiben aus Aluminium mit Anschlag und Doppelrand aus Edelstahl
- Leichte Reinigung und Wartung
- Aufbau ganz aus Edelstahl AISI 304
- Glatte, leicht zu reinigende Flächen ohne Stellen, wo sich Schmutz staut
- Klappen für die Reinigung abnehmbar. Herausnehmbare Edelstahl-Abfallwanne
- Abstreifplättchen für Schneide und Riemenscheibe ohne Werkzeug leicht auszubauen

### Zuverlässig und sicher

- Selbst justierender Hebel-Schneidenspanner.

### Elektromechanische Bremse

- Kodierte Sicherheitsmagnetschalter an den Klappen
- Unfallschutzvorrichtung N.V.R. mit Niederspannung (24V), mit Startknopf und Pilz-Stoppsschalter. Elektrotelle mit Schutzart IP 56
- Maschine mit zertifizierter Konformität mit den CE-Bestimmungen zur Hygiene und Sicherheit, entspricht den branchenspezifischen Bestimmungen

### Auf Wunsch:

- Riemenscheiben aus Edelstahl mit Doppelrand
- Maschine mit Säule rechts
- Schlitten für Modell C/E243 (um mit der Maschine bestellen zu werden)
- Gehärtete Spezialschnellen abfallfrei für Geflügel und gefroren.
- Sonderspannungen, 60 Hz

**SIERRA DE HUESOS PARA TALLER EN ACERO INOX AISI 304. Profesional; con base. Para carnicerías, súper e hipermercados, talleres de procesamiento carnes, industria itícola, ..**

- C/E243: versión con plano fijo
- C/E243 P: versión con plano corredizo

### Elevadas prestaciones

- Ampio plano de trabajo: gran amplitud y profundidad de corte
- Motor de alta velocidad, autoventilado, para servicio continuo
- Poleas de aluminio con tope y borde doble en acero inox
- Facilidad de limpieza y mantenimiento
- Fabricación enteramente en acero inox AISI 304
- Superficies lisas, fáciles de limpiar, sin puntos de acumulación de suciedad
- Portezuelas desmontables para efectuar limpieza. Cuba inox extraíble para recogida de residuos
- Rascacuchilla y rascapolea desmontables fácilmente sin herramientas

### Fiable y segura

- Tensahaja con autorregulación de palanca. Freno electromecánico
- Portezuelas con interruptores magnéticos codificados de seguridad
- Dispositivo antiaccidentes N.V.R. de baja tensión (24 V), con botón de marcha y de parada fungiforme. Partes eléctricas con protección IP 56
- Máquina certificada según normas CE en materia de higiene y seguridad, de conformidad con lo establecido por las normas específicas del sector

### Bajo pedido:

- Poleas de acero inox con borde doble
- Máquina con columna a la derecha
- Carro para modelo C/E243 (para ser pedido con la máquina)
- Cuchillas especiales templadas y cuchillas especiales sin recorte, para corte aves y helado.
- Voltajes especiales, 60 Hz

		C/E243
Motore TF - TPh Motor - Moteur TPh - Motor DPH - Motor TF	kW (HP)	1.87 (2,5)
Motore MF - SPh Motor - Moteur MPh - Motor Einphasig - Motor MF	kW (HP)	1.5 (2)
N° giri motore - Motor rpm - N° tr.moteur - Motordrehzahl - N° de revoluciones motor	r.p.m.	1.400
Diametro pulegge - Pulley diameter - Diamètre poulies - Durchmesser Riemenscheiben - Diámetro poleas	mm	315
Velocità di taglio - Cutting speed - Vitesse de coupe - Schnittgeschwindigkeit - Velocidad de corte	m/sec	23
Dimensioni lama - Blade dimensions - Dimensions lame - Schneidenmaße - Dimensiones cuchilla	mm	2.430 x 16
Altezza di taglio - Cutting height - Hauteur de coupe - Schnitthöhe - Altura de corte	mm	355
Profondità di taglio - Cutting depth - Profondeur de coupe - Schnitttiefe - Profundidad de corte	mm	290
Dimensioni Piano di lavoro - Work surface dimensions - Dimensions plan de travail - Abmessungen Arbeitsfläche - Dimensiones plano de trabajo	mm	595 x 700
Peso netto TF/MF - Net weight TPh/SPh - Poids net TPh/MPh - Nettogewicht DPH/einphasig - Peso neto TF/MF	kg	117



**Aishwarya Consolidates Pvt. Ltd.,**  
 #19, Frist Floor, 10<sup>th</sup> 'B' Main, 27<sup>th</sup> Cross,  
 Third Block Jayanagar, BANGALORE – 560 011, INDIA  
 Tel: +91-80-2664 1200/1/2 Fax: +91-80-2664 1204  
 E-mail : [aistek@vsnl.com](mailto:aistek@vsnl.com) [www.aishwaryaconsolidates.com](http://www.aishwaryaconsolidates.com)

